

# 副板 Subplates

## 阀 · 副板型号对照表

阀型号	副板型号	连接口径 Rc	阀安装螺纹尺寸	外形尺寸记述页码			
压力控制阀	TCG** -03	TCGMT-03-10-JA-J	3/8	1/2-13UNC	R6-2		
	TCG** -06	CGM-06-10-JA-J	3/4	5/8-11UNC	R6-2		
	TCG** -10	CGM-10-10-JA-J	1-1/4	3/4-10UNC	R6-2		
	CG-03	CGMT-03-10-JA-J	3/8	1/2-13UNC	R6-2		
	CGR-02	CGRM-02-20-J	1/4	M10	R6-2		
	URG1/2-06	URG1M-06-10-JA-J	3/4	5/8-11UNC	R6-3		
	URG1/2-10	URG1M-10-10-JA-J	1-1/4	3/4-10UNC	R6-3		
	RG-3F	参照叠加阀的超小型系列					
	XG-3F	参照叠加阀的超小型系列					
	R (C) G-03	RXGM-03- (P) -20-JA-J	3/8	3/8-16UNC	R6-3		
	X (C) G-03	RXGM-03X- (P) -20-JA-J	1/2				
	R (C) G-06	RXGM-06- (P) -20-JA-J	3/4	3/8-16UNC	R6-3		
	X (C) G-06	RXGM-06X- (P) -20-JA-J	1				
	R (C) G-10	RXGM-10- (P) -20-JA-J	1-1/4	3/8-16UNC	R6-3		
	X (C) G-10	RXGM-10X- (P) -20-JA-J	1-1/2				
	XGL-03	XGLM-03-10-JA-J	3/8	5/16-18UNC	R6-4		
BLG-3	参照叠加阀的TGM-3系列						
流量控制阀	FN (1) G	参照叠加阀的超小型系列					
	LFCG-02	FGM-02-20-JA-J	3/8	5/16-18UNC	R6-4		
	FCG-02	FGM-02-21-JA-J	3/8	5/16-18UNC	R6-4		
		FGM-02X-21-JA-J	1/2				
	F (C) G-03	FGM-03-21-JA-J	3/8	3/8-16UNC	R6-4		
FGM-03Y-21-JA-J		3/4					
换向阀	DG4M4 DG1/2M2	参照叠加阀的超小型系列					
	DG4V (* ) -3 DG4SM-3 COM-3 DG20S-3	参照叠加阀的TGM-3系列					
	DG4V (* ) -5 DG2S4-01	参照叠加阀的TGM-5系列					
	DG3V-7 DG5V-7 COM-7 DG17V-7	DGSMV-04- (D) -10	1/2	M10	R6-5		
		DGSMV-04X- (D) -10	3/4	M6			
	DG3V-H8 DG5V-H8 COM-8	参照叠加阀的06系列 (G42-1页)					
	DG3S-10 DG5S-10	DGSM-10- (D) -11-JA-M	1-1/4	M20	R6-5		
		DGSM-10X- (D) -11-JA-M	1-1/2				
		DGSM-10Y- (D) -11-JA-M	2				
	单向阀	C2G-805	C2GM-800-JA-10-J	1/4	5/16-18UNC	R6-4	
C2GM-805-JA-10-J			3/8				
C5G-815		C4GM-815-JA-J	3/4	5/8-11UNC	R6-4		
C5G-825		C5GM-825-JA-J	1-1/4	3/4-10UNC	R6-4		
4CG-03		RXGM-03-20-JA-J	3/8	3/8-16UNC	R6-3		
		RXGM-03X-20-JA-J	1/2				
4CG-06		RXGM-06-20-JA-J	3/4	3/8-16UNC	R6-3		
		RXGM-06X-20-JA-J	1				
4CG-10		RXGM-10-20-JA-J	1-1/4	3/8-16UNC	R6-3		
		RXGM-10X-20-JA-J	1-1/2				
CVSH-3	参照叠加阀的TGM-3系列						
叠加阀	超小型系列	背面配管用	DGM-02-JA-20-B-J	1/4	1/4-20UNC	R6-6	
			DGM-03-JA-20-B-J	3/8			
			DGM-02-JA-20-R-J	1/4	M6		
			DGM-03-JA-20-R-J	3/8			
		侧面配管用	DGME-02-JA-20-B-J	1/4	1/4-20UNC	R6-6	
			DGME-03-JA-20-B-J	3/8			
			DGME-02-JA-20-R-J	1/4	M6		
			DGME-03-JA-20-R-J	3/8			
		多联	DGME* -02-JA-20-B-J	1/4, 3/8	1/4-20UNC	R6-6	
			DGME* -03-JA-20-B-J	3/8, 1/2			
			DGME* -02-JA-20-R-J	1/4, 3/8	M6		
			DGME* -03-JA-20-R-J	3/8, 1/2			
	TGM-3系列	背侧	DGVM-3-10-T-JA-J	3/8	M5	R6-6	
			DGMS-3-1E-10-T-JA-J	3/8	M5		
		多联	DGMS-3-* E (X) -10-T-JA-J	3/8	M5	R6-7	
			DGMS-3-* E-10-T-JA-S2-J	3/8, 1/2	M5		
			TGMS-3-* E-20-T-J	3/8	M5		
	TGM-5系列	背面配管用	DGSM-01X-10-JA-J	3/8	1/4-20UNC	R6-7	
			DGSM-01Y-10-JA-J	1/2			
		侧多	DGSM-01X-10-JA-M	3/8	M6		
			DGSM-01Y-10-JA-M	1/2	M6		
	TGM-7系列	背侧	DGSMV-04-10	1/2	M10	R6-5	
			DGSMV-04X-10	3/4	M6		
	比例电磁控制阀	EPCG2-01	参照叠加阀的TGM-3系列				
		EPCG2-03	TCGMT-03-10-JA-J	3/8	1/2-13UNC	R6-2	
		EPCG2-06	CGM-06-10-JA-J	3/4	5/8-11UNC	R6-2	
EPCG2-10		CGM-10-10-JA-J	1-1/4	3/4-10UNC	R6-2		
EPFG-01		参照叠加阀的TGM-3系列					
EPFG-03		EPFGM-03Y-20	3/4	3/8-16UNC	R6-8		
		EPFGM-03Z-20	1				
EPFG-06		EPFGM-06X-20	1	5/8-11UNC	R6-8		
		EPFGM-06Y-20	1-1/4				
EPFG-10		EPFGM-06Z-20	1-1/2	3/4-10UNC	R6-8		
		TFGTM-10X-10	1-1/2				
		TFGTM-10Y-10	2				
EPFRG-02		D-FRGM-02-10	3/4	M10	R6-9		
EPFRG-03		D-FRGM-03-10	1-1/4	M12	R6-9		
EPFRG-06		D-FRGM-06-10	1-1/2	M20	R6-9		
EPMX2-3		参照叠加阀的TGM-3系列					
EPMX2-5		参照叠加阀的TGM-5系列					
EPDG1-3		参照叠加阀的TGM-3系列					
数字阀		D-CG-02	参照叠加阀的TGM-3系列				
			D-CG-03	TCGMT-03-10-JA-J	3/8	1/2-13UNC	R6-2
			D-CG-06	CGM-06-10-JA-J	3/4	5/8-11UNC	R6-2
			D-CG-10	CGM-10-10-JA-J	1-1/4	3/4-10UNC	R6-2
			D-FG-01	参照叠加阀的TGM-3系列			
			D-F (R) G-02	D-FRGM-02-10	3/4	M10	R6-9
			D-F (R) G-03	D-FRGM-03-10	1-1/4	M12	R6-9
D-F (R) G-06		D-FRGM-06-10	1-1/2	M20	R6-9		

## 阀 · 副板型号对照表

阀型号	副板型号	连接口径 Rc	阀安装螺纹尺寸	外形尺寸记述页码
D-DFG-01	参照叠加阀的TGM-3系列			
数字阀 D-DF (R) G-03	DEFGM-03X-10	1/2	M6	R6-9
D-DF (R) G-04	DEFGM-04X-10	3/4	M10, M6	R6-9
D-DFG-06	DEFGM-06X-11	1	M12	R6-9
D-DFG-10	DEFGM-10X-11	1-1/2	M20	R6-10
压力开关 SG1-02	SG1SM-02-10-JA-J	1/4	1/4-20UNC	R6-10

### ●副板附带阀安装用内六角螺栓

(但下记副板除外)。

DGM-02/03-JA-20-B/R-J  
 DGME-02/03-JA-20-B/R-J  
 DGME \* -02/03-JA-20-B/R-J  
 DGMS-3-1E-10-T-JA-J  
 DGVM-3-10-T-JA-J  
 TGMS-3- \* E-20-T-J  
 TGMS-5- \* E-10-T-J

## 外形尺寸

●各尺寸所示为背面配管连接的位置。阀安装面尺寸请参照各个阀的外形尺寸。

### ● CGRM-02-20-J

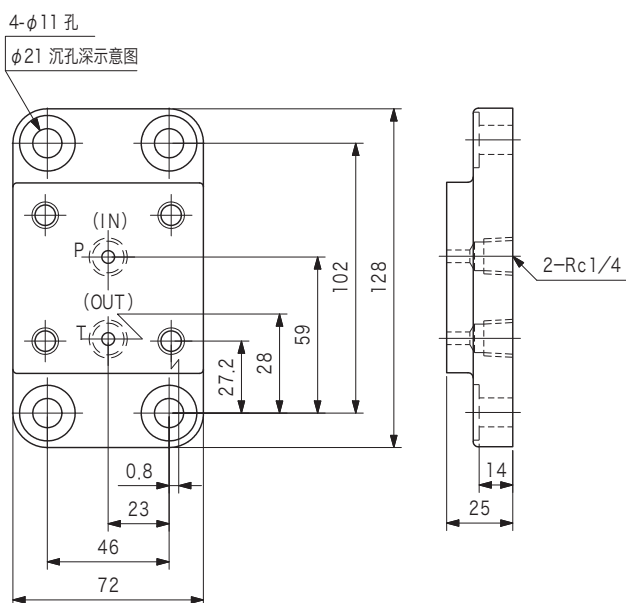

### ● CGMT-03-10-JA-J

### ● TCGMT-03-10-JA-J

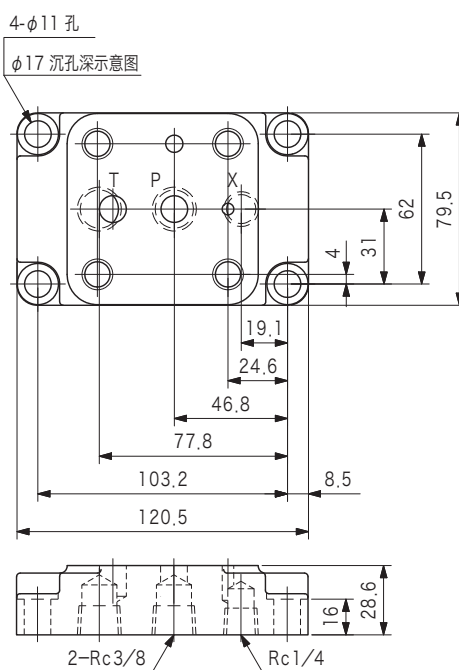

### ● CGM-06-10-JA-J

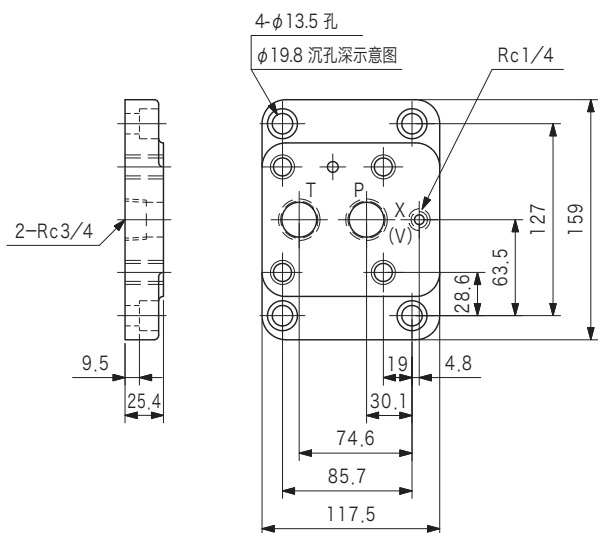

### ● CGM-10-10-JA-J

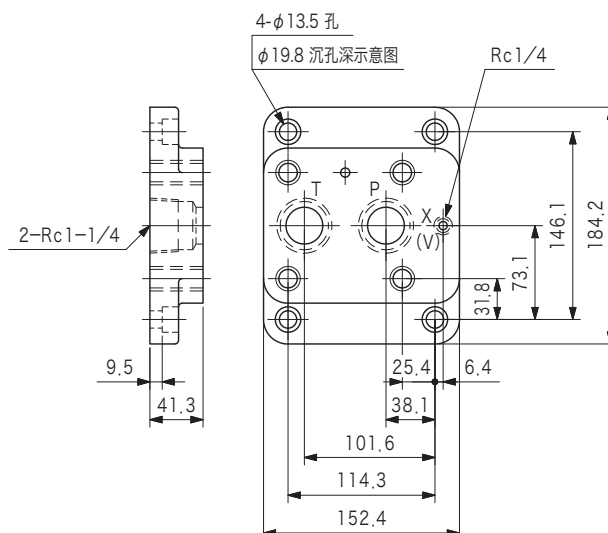

R  
6-2

副附件 · 法兰盘

● URG1M-06-10-JA-J

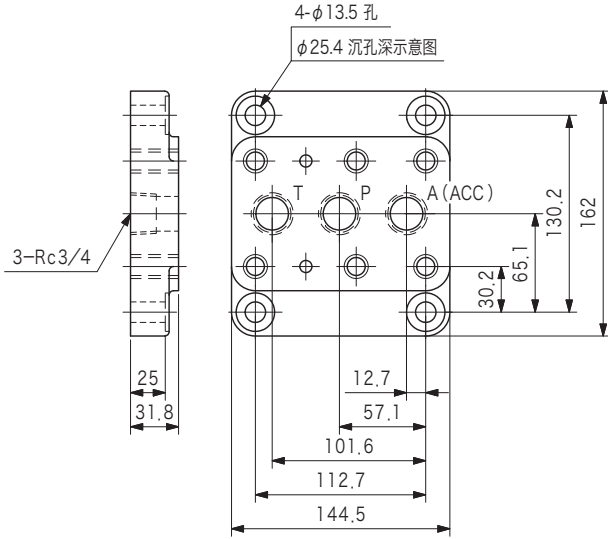

● URG1M-10-10-JA-J

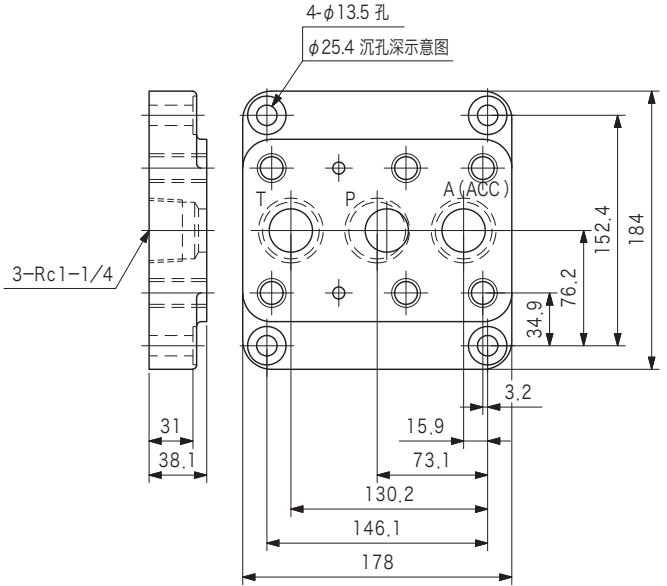

● RXGM-03 (X) -20-JA-J

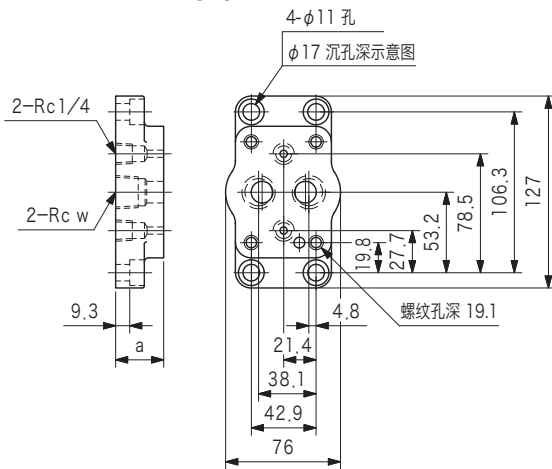

● RXGM-03 (X) -P-20-JA-J

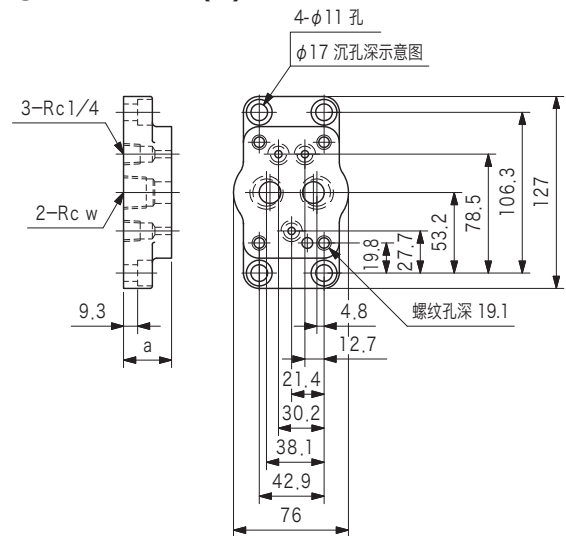

尺寸表

型号	w	a
RXGM-03-20-JA-J	3/8	25.4
RXGM-03X-20-JA-J	1/2	31.8

尺寸表

型号	w	a
RXGM-03-P-20-JA-J	3/8	25.4
RXGM-03X-P-20-JA-J	1/2	31.8

● RXGM-06 (X) - (P) -20-JA-J

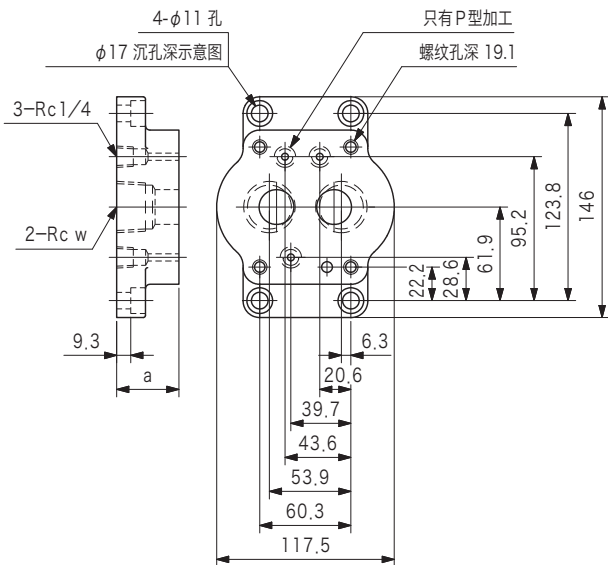

● RXGM-10 (X) - (P) -20-JA-J

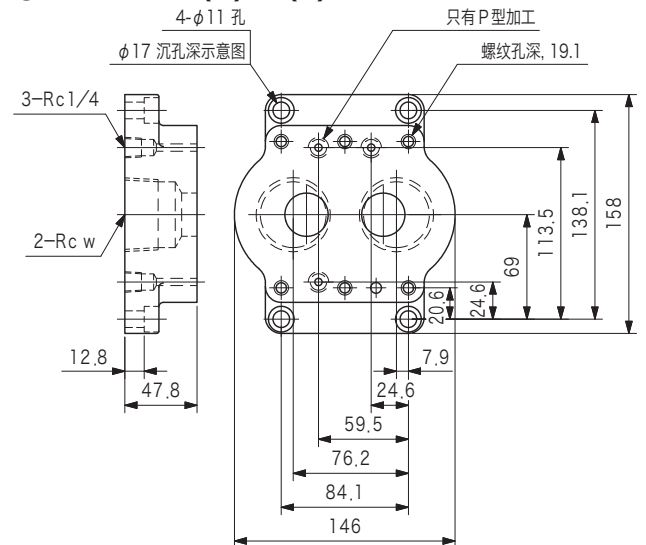

尺寸表

型号	w	a
RXGM-06-(P)-20-JA-J	3/4	31.8
RXGM-06X-(P)-20-JA-J	1	41.1

尺寸表

型号	w
RXGM-10-(P)-20-JA-J	1-1/4
RXGM-10X-(P)-20-JA-J	1-1/2

● XGLM-03-10-JA-J

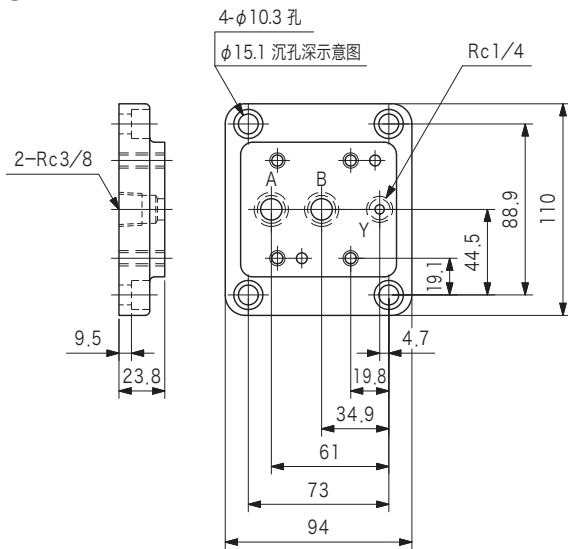

● FGM-02 (X) -20/21-JA-J

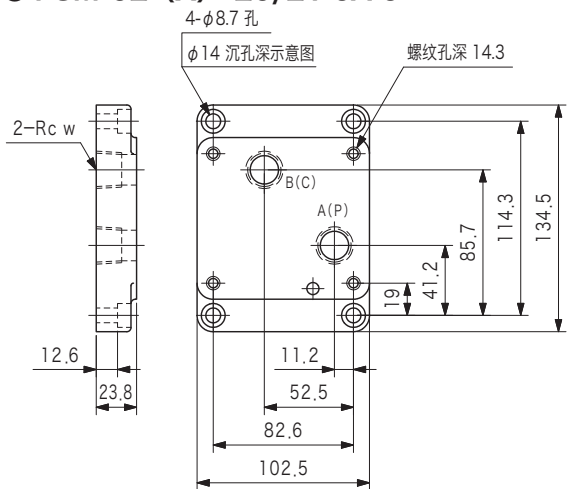

尺寸表

型号	w
FGM-02-20/21-JA-J	3/8
FGM-02X-20/21-JA-J	1/2

● C2GM-800/805-JA-10-J

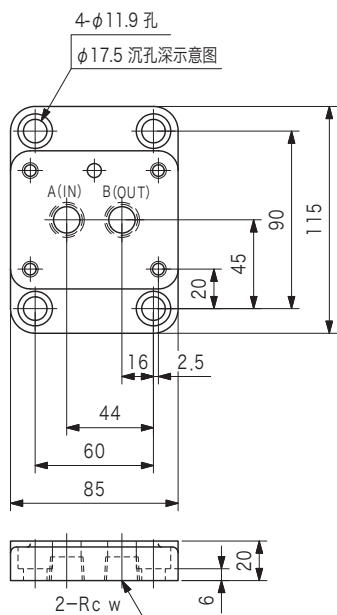

尺寸表

型号	w
C2GM-800-JA-10-J	1/4
C2GM-805-JA-10-J	3/8

● FGM-03 (Y/Z) -21-JA-J

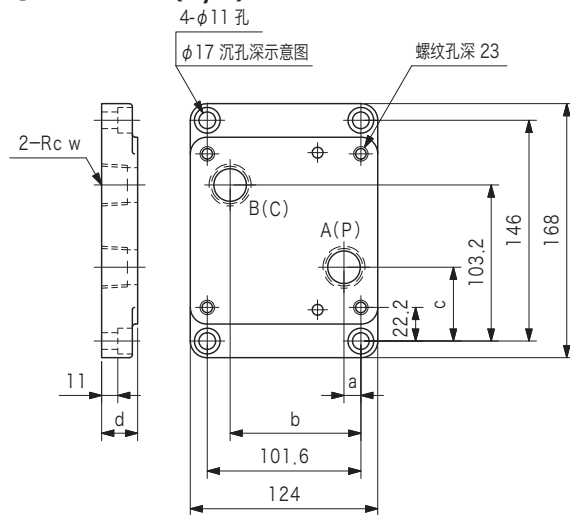

尺寸表

型号	w	a	b	c	d
FGM-03-21-JA-J	3/8	12.7	88.9	52.4	23.8
FGM-03Y-21-JA-J	3/4	11.1	86.5	48.8	23.8
FGM-03Z-21-JA-J	1	17.5	80.2	48.8	38.1

● C4GM-815-JA-J

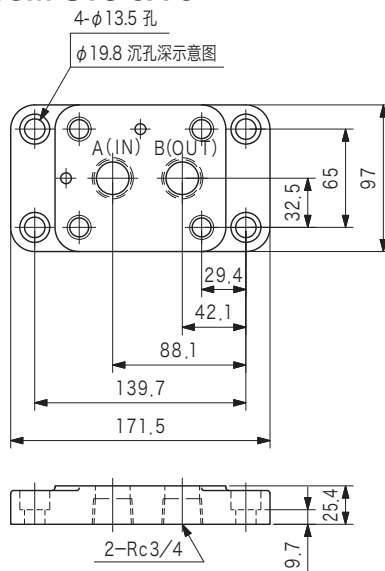

● C5GM-825-JA-J

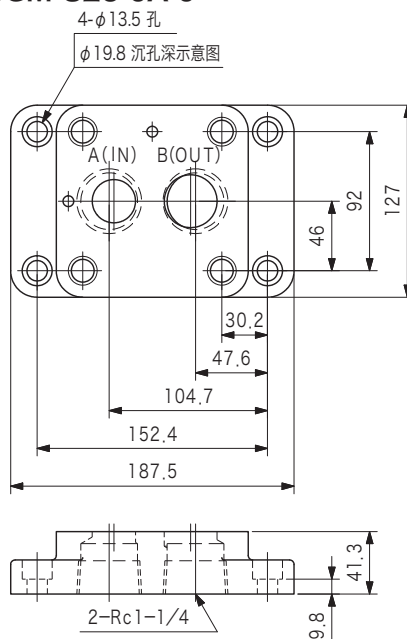

- DGSMV-04 (X) - (D) -10
- DGSM-04-10-JA-M
- DGSM-04X-20-JA-M

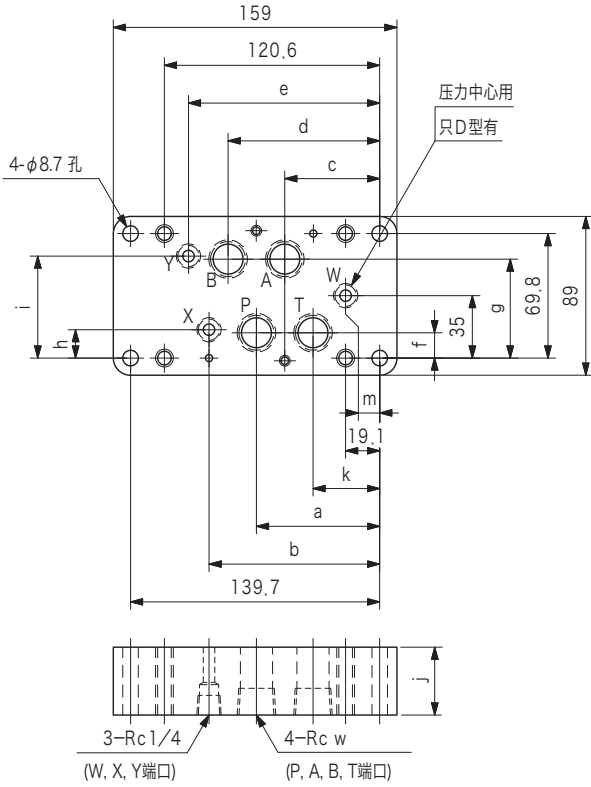

尺寸表

型号	w	a	b	c	d	e	f	g	h	i	j	k	m
DGSM (V) -04- (D) -10- (JA-M)	1/2	69.1	95.7	53.2	85	107.2	14.2	55.5	15.9	57.2	25.4	37.4	19.1
DGSM (V) -04X- (D) -10/20- (JA-M)	3/4	76.7	121.4	44.2	88.4	121.4	13.2	56	18.3	54.7	38	38.7	11.7

- DGSMV-06 (X) - (D) -10

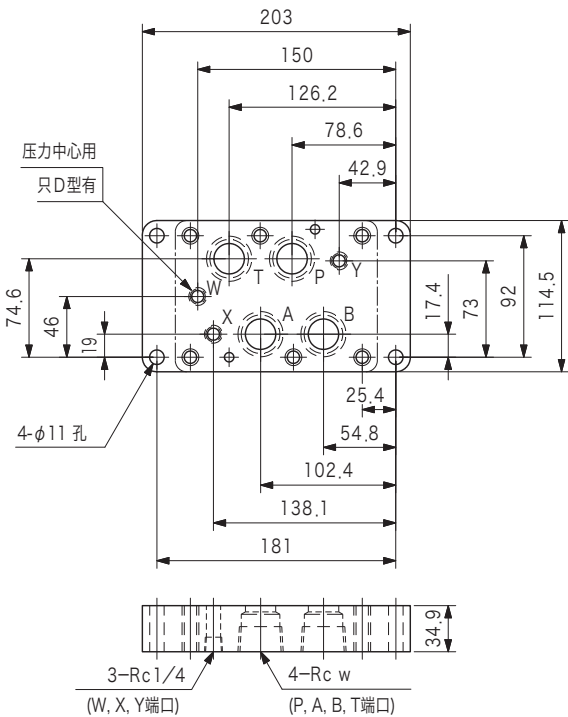

尺寸表

型号	w
DGSMV-06-10	3/4
DGSMV-06-D-10	3/4
DGSMV-06X-10	1
DGSMV-06X-D-10	1

尺寸表

型号	w	a	b	c	d	e	f	g	h	i	j	k	m	n
DGSM-10- (D) -11-JA-M	1-1/4	81	146.1	187.4	60.4	114.3	187.4	34.9	123.8	34.9	79.4	123.8	228.6	44.5
DGSM-10X- (D) -11-JA-M	1-1/2													
DGSM-10Y- (D) -11-JA-M	2	68.4	160.3	211.1	50.8	98.6	201.7	39.6	130.1	22.4	79.4	113.6	244.8	53.8

- DGSM-10 (X/Y) - (D) -11-JA-M

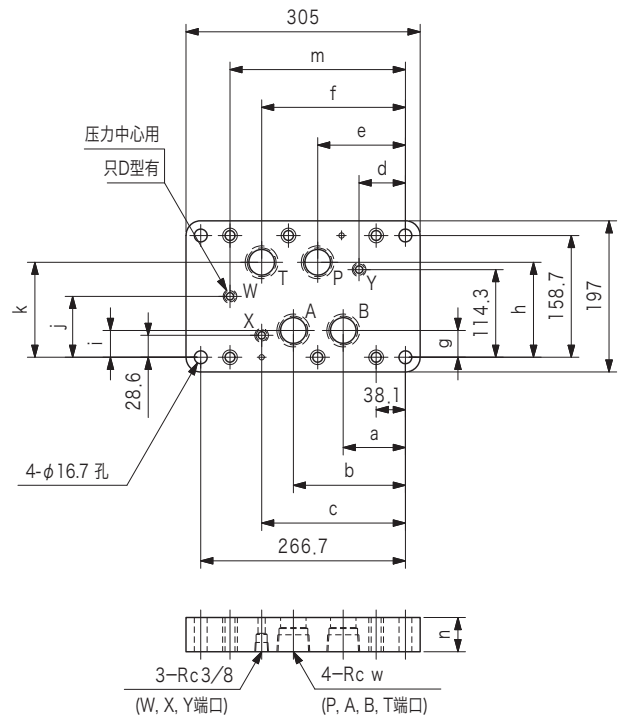

### ● DGM-02/03-JA-20-B/R-J

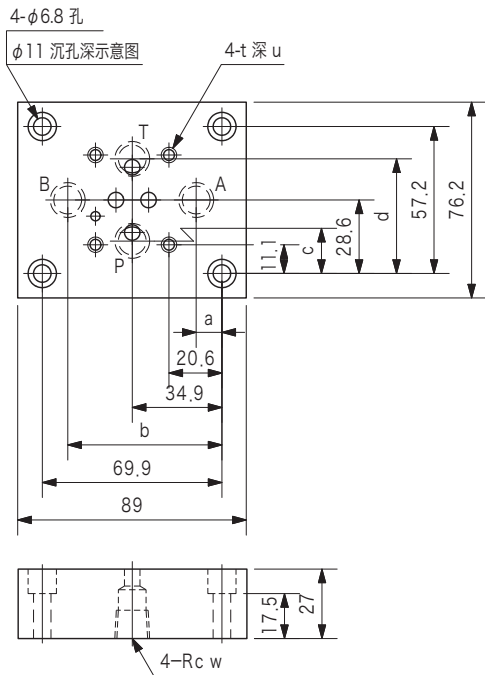

尺寸表

型号	t	u	w	a	b	c	d
DGM-02-JA-20-B-J	1/4-20UNC	14.3	1/4	10	60	12.6	44.6
DGM-02-JA-20-R-J	M6	14.3					
DGM-03-JA-20-B-J	1/4-20UNC	14.3	3/8	7.2	62.8	9.5	47.6
DGM-03-JA-20-R-J	M6	14.3					

### ● DGME \* -02/03-JA-20-B/R-J

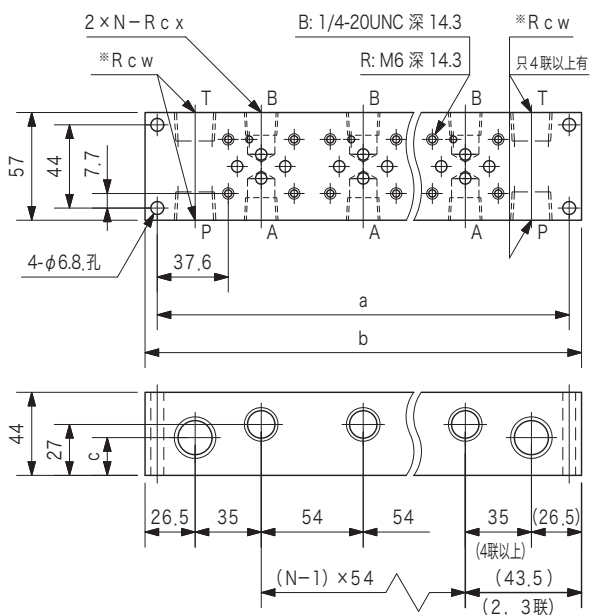

注) ※号处的P,T端口, 3联以下时只在本图左侧有, 4联以上时在本图的两侧均有。

尺寸表

型号	联数	连接口径		尺寸		
		w	x	a	b	c
DGME2-02-JA-20-B/R-J	2	3/8	1/4	146	159	16
DGME3-02-JA-20-B/R-J	3			200	213	
DGME4-02-JA-20-B/R-J	4			272	285	
DGME5-02-JA-20-B/R-J	5			326	339	
DGME6-02-JA-20-B/R-J	6			380	393	
DGME2-03-JA-20-B/R-J	2			1/2	3/8	
DGME3-03-JA-20-B/R-J	3	200	213			
DGME4-03-JA-20-B/R-J	4	272	285			
DGME5-03-JA-20-B/R-J	5	326	339			
DGME6-03-JA-20-B/R-J	6	380	393			

### ● DGME-02/03-JA-20-B/R-J

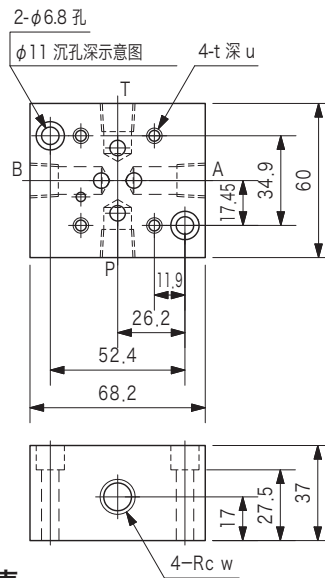

尺寸表

型号	t	u	w
DGME-02-JA-20-B-J	1/4-20UNC	14.3	1/4
DGME-02-JA-20-R-J	M6	14.3	
DGME-03-JA-20-B-J	1/4-20UNC	14.3	3/8
DGME-03-JA-20-R-J	M6	14.3	

### ● DGVM-3-10-T-JA-J

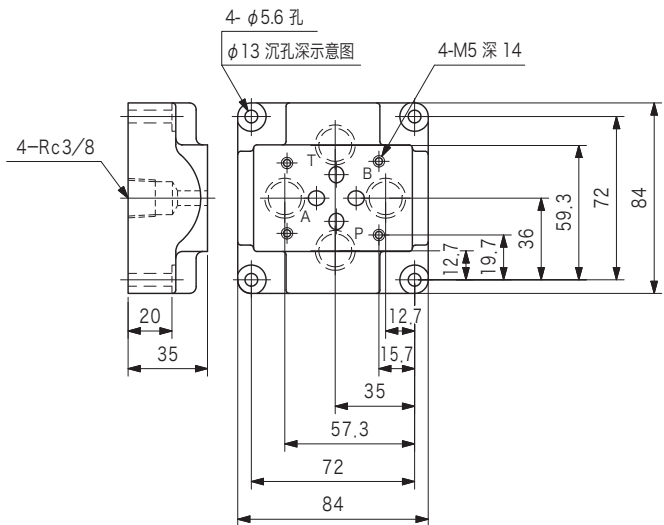

### ● DGMS-3-1E-10-T-JA-J

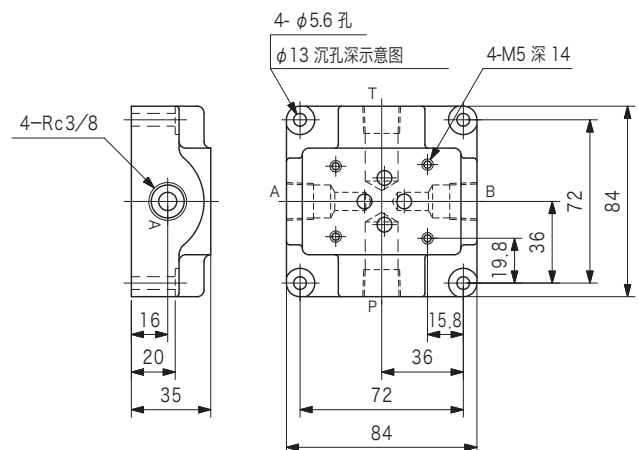

### ● DGMS-3- \* E(X)-10-T-JA-J

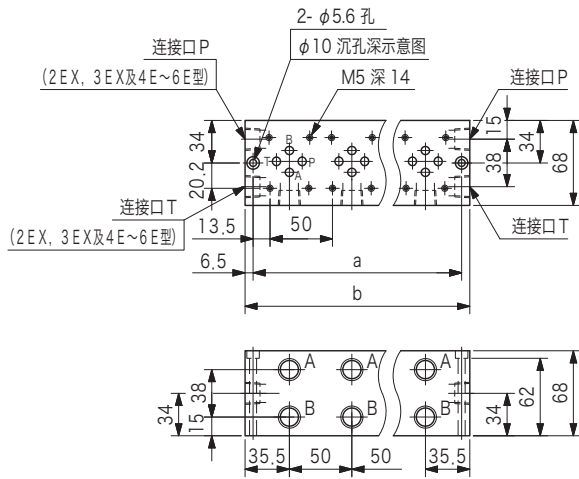

注)

- DGMS-3- \* E 的连接口 P 及 T, 3 联以下时只在本图右侧有, 4 联以上时在本图的两侧均有。
- DGMS-3-2EX/3EX 的连接口 P 及 T 在本图的两侧均有。

型号	连接口径	a	b
DGMS-3-2E(X)-10-T-JA-J	Rc3/8	108	121
DGMS-3-3E(X)-10-T-JA-J		158	171
DGMS-3-4E-10-T-JA-J		208	221
DGMS-3-5E-10-T-JA-J		258	271
DGMS-3-6E-10-T-JA-J		308	321

### ● DGMS-3- \* E-10-T-JA-S2-J

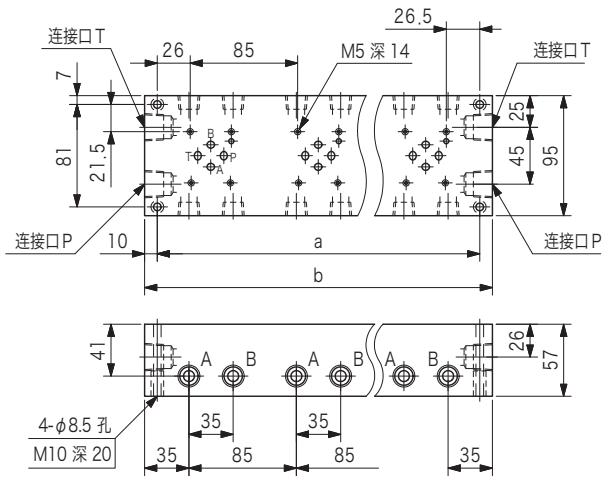

型号	连接口径		a	b
	P, T	A, B		
DGMS-3-2E-10-T-JA-S2-J	Rc1/2	Rc3/8	170	190
DGMS-3-3E-10-T-JA-S2-J			255	275
DGMS-3-4E-10-T-JA-S2-J			340	360
DGMS-3-5E-10-T-JA-S2-J			425	445
DGMS-3-6E-10-T-JA-S2-J			510	530
DGMS-3-7E-10-T-JA-S2-J			595	615
DGMS-3-8E-10-T-JA-S2-J			680	700
DGMS-3-9E-10-T-JA-S2-J			765	785
DGMS-3-10E-10-T-JA-S2-J			850	870

### ● TGMS-3- \* E-20-T-J

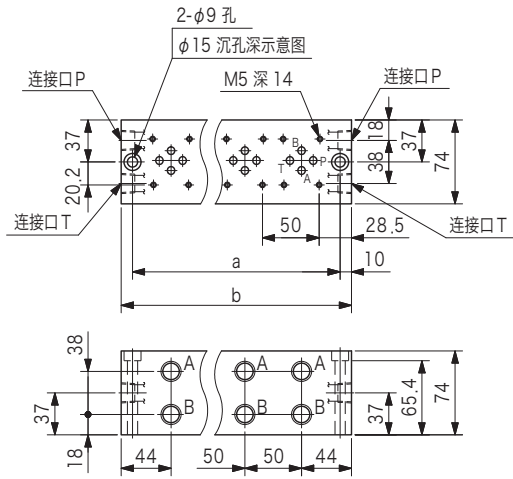

注)

- 在本图的两侧均设有连接口 P 及 T。

#### 尺寸表

型号	连接口径	a	b
TGMS-3-1E-20-T-J	Rc3/8	68	88
TGMS-3-2E-20-T-J		118	138
TGMS-3-3E-20-T-J		168	188
TGMS-3-4E-20-T-J		218	238
TGMS-3-5E-20-T-J		268	288
TGMS-3-6E-20-T-J		318	338

### ● DGSM-01X/Y-10-JA-J/M

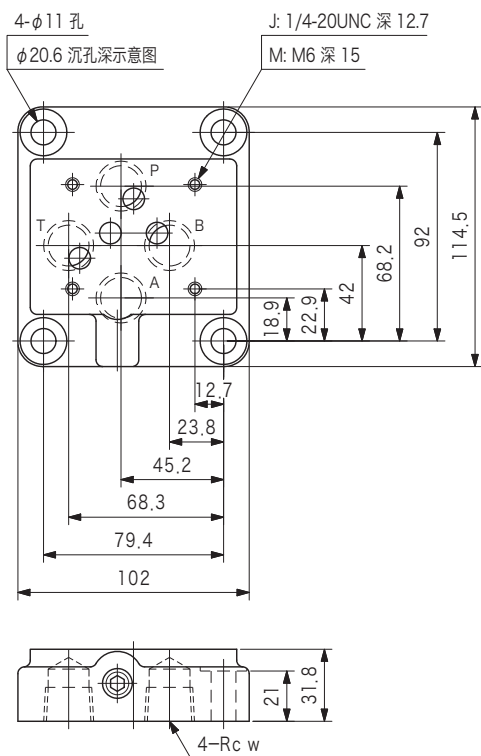

#### 尺寸表

型号	w
DGSM-01X-10-JA-J/M	3/8
DGSM-01Y-10-JA-J/M	1/2



### ● TGMS-5- \* E-10-T-J

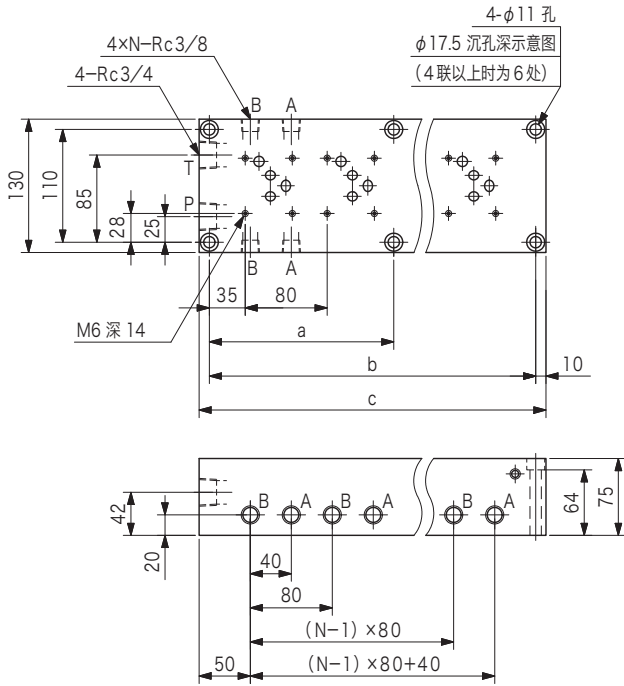

尺寸表

型号	联数 N	a	b	c
TGMS-5-1E-10-T-J	1	—	120	140
TGMS-5-2E-10-T-J	2	—	200	220
TGMS-5-3E-10-T-J	3	—	280	300
TGMS-5-4E-10-T-J	4	180	360	380
TGMS-5-5E-10-T-J	5	220	440	460
TGMS-5-6E-10-T-J	6	260	520	540

### ● TFGTM-10X/Y-10

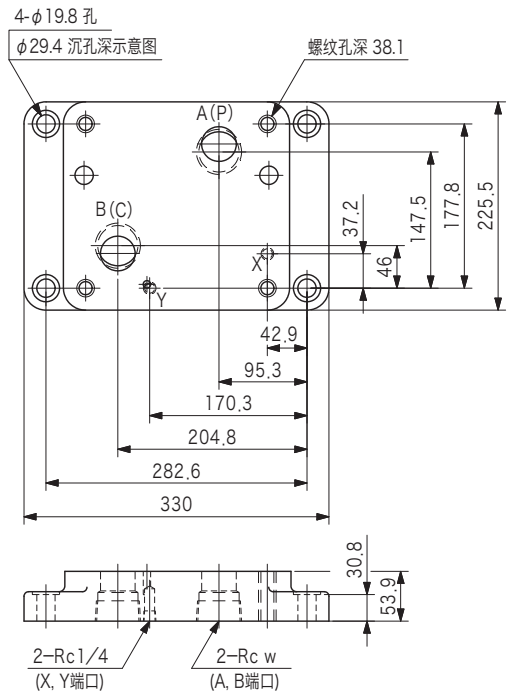

尺寸表

型号	w
TFGTM-10X-10	1-1/2
TFGTM-10Y-10	2

### ● EPFGM-03Y/Z-20

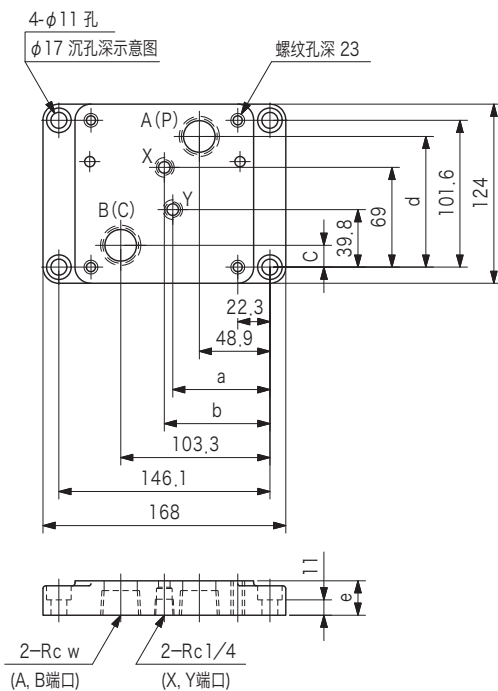

尺寸表

型号	w	a	b	c	d	e
EPFGM-03Y-20	3/4	73.1	78.9	15.1	90.5	23.8
EPFGM-03Z-20	1	69.6	82.4	21.4	84.1	38.1

### ● EPFGM-06X/Y/Z-20

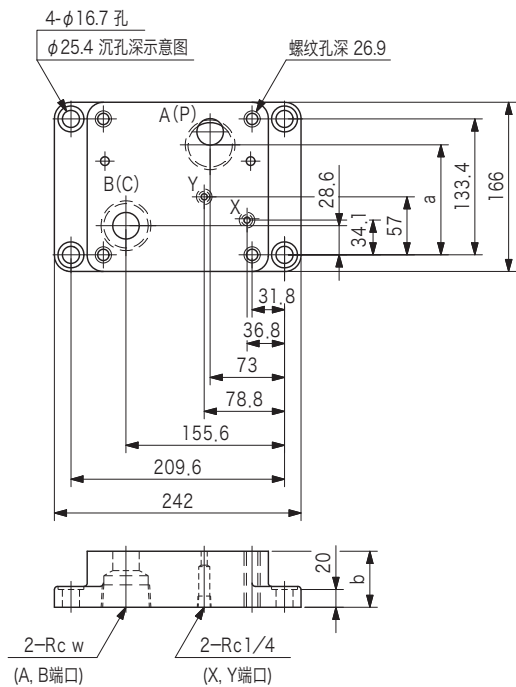

尺寸表

型号	w	a	b
EPFGM-06X-20	1	117.4	42.9
EPFGM-06Y-20	1-1/4	112	42.9
EPFGM-06Z-20	1-1/2	108	55



● D-FRGM-02-10

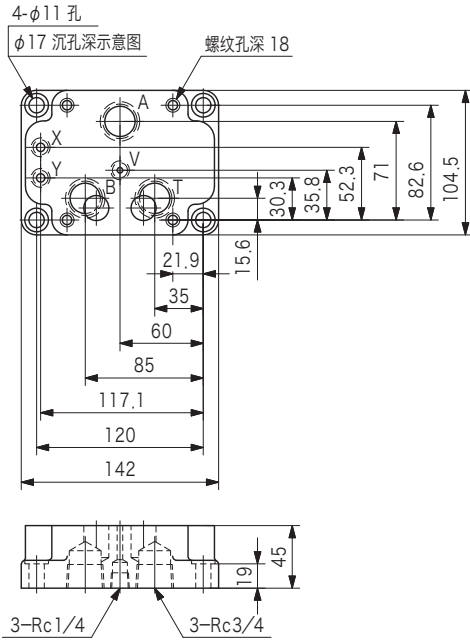

● D-FRGM-06-10

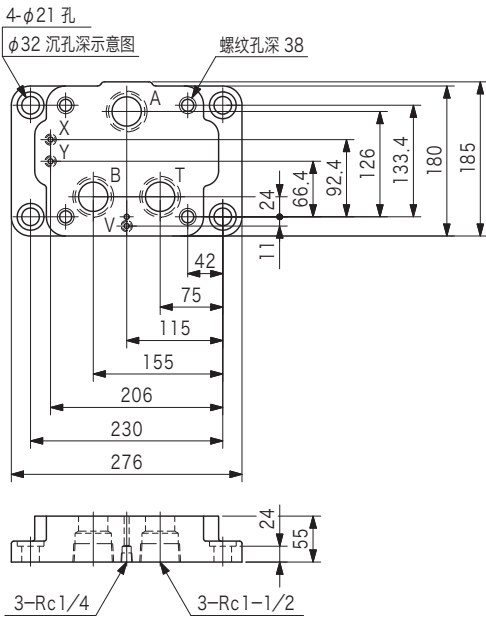

● DEFGM-04X-10

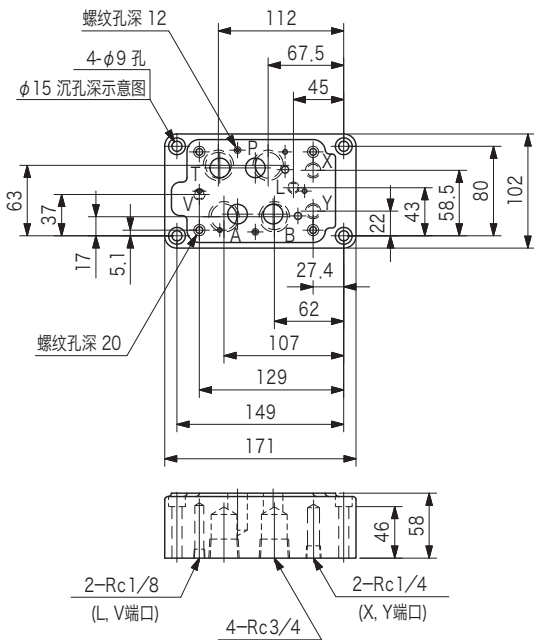

● D-FRGM-03-10

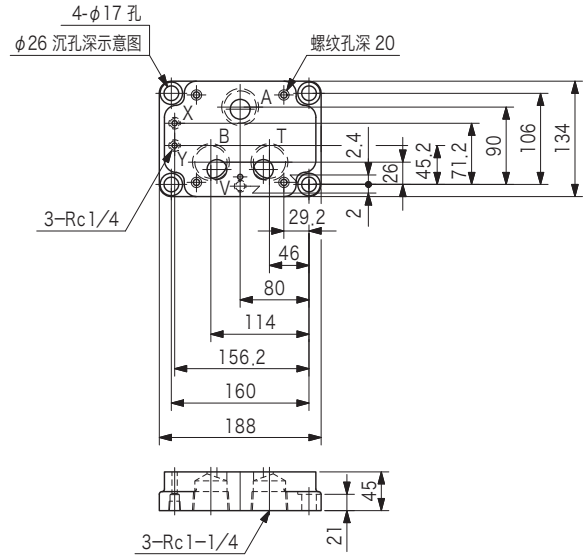

● DEFGM-03X-10

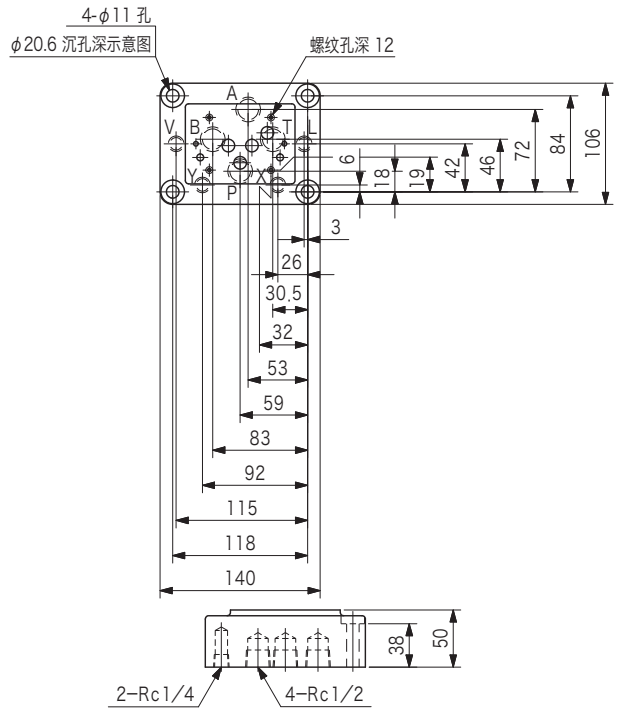

● DEFGM-06X-11

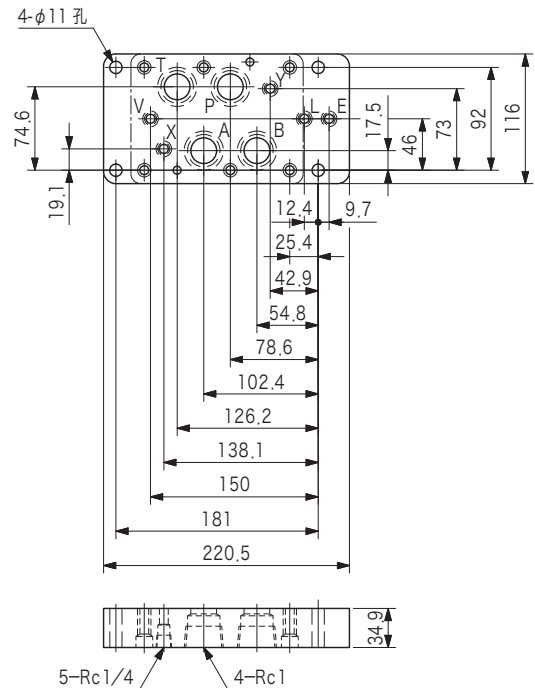

● DEFGM-10X-11

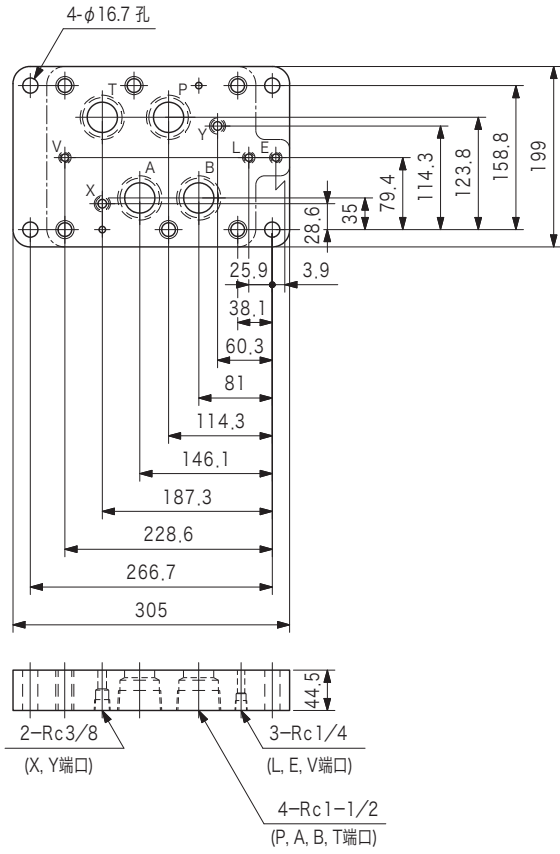

● SG1SM-02-10-JA-J

