

## 集積型絞り弁 TGMFN-3 シリーズ デザイン変更のお知らせ

拝啓

貴社ますますご繁栄のこととお慶び申し上げます。平素は格別のご高配を賜り、厚く御礼申し上げます。

さて、ご愛顧を頂いております集積型絞り弁 TGMFN-3 シリーズについて、ハンドノブ型 (H 型) の形状変更にあたり全長が変わりますのでデザイン変更を実施させていただきます。新デザイン番号は、51 デザインとなります。以下に概要をご案内いたします。ご不明な点や詳細については、弊社営業所までお問い合わせください。

今後とも、弊社油圧製品をご愛顧いただきますようお願い申し上げます。

敬具

記

### 【概要】

- 集積型絞り弁：TGMFN-3 のハンドノブ形 (H 形) 調整部の形状変更を実施します。この変更により全長が長くなるため、デザイン番号が 51 デザインに変更になります。
- また、ハンドノブ部品の変更に伴いハウジング形状も変更になりますので、六角穴付き調整ねじ形 (W 形) も同時に 51 デザインとなります。

### 【該当形式】

TGMFN-3-X/Y-A**(-B**)-50	→	TGMFN-3-X/Y-A**(-B**)-51
TGMFN-3-X/Y-B**-50	→	TGMFN-3-X/Y-B**-51
TGMFN-3-Z-P**/T**-50	→	TGMFN-3-Z-P**/T**-51

### 【変更部品と寸法変更内容】

- ハンドノブ形状及びハウジング形状が変更になります。

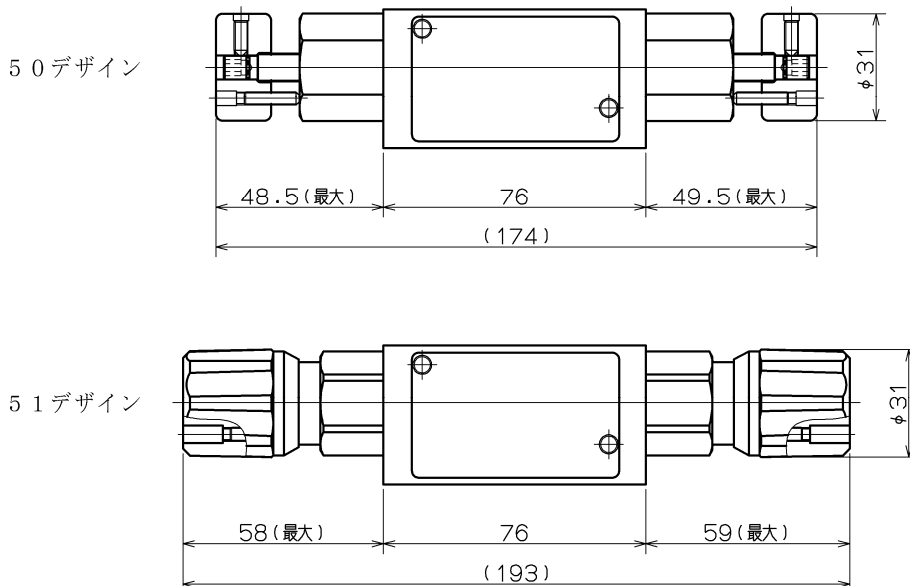

## **【実施時期について】**

- 新デザイン（51 デザイン）は 2015 年 4 月よりリリース予定です。
- 新デザイン切り替え時期の詳細については、弊社営業所へお問合せください。

## **【外形寸法および図面について】**

- 外形寸法図および内部構造図など必要な場合は、弊社営業所へお問い合わせください。

以上